

# Cool Xtreme

WERKZEUGHALTER

HOCHLEISTUNGS-KÜHLUNG  
FÜR DIE DREHBEARBEITUNG

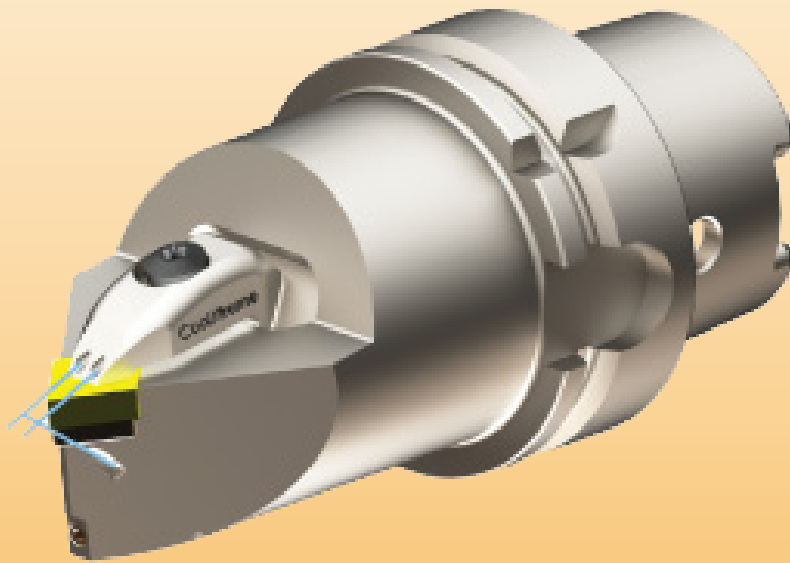

SWISS  TOOLS<sup>®</sup>

# HIGH PERFORMANCE

Steigern Sie die Effizienz Ihrer Bearbeitung mit dem Cool Xtreme D-Spannsystem. Das Kühlmittel wird durch die Prätze präzise zur Schneidkante geleitet – dies garantiert eine optimale Spanabfuhr, thermische Stabilität und längere Werkzeugstandzeiten.

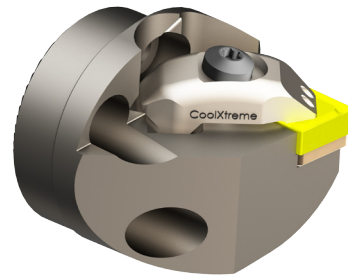

# EINFACH UND EFFEKTIV

Leistungs- und Qualitätsvorteile

Cool Xtreme in Kombination mit Freiflächenkühlung sorgt für eine optimierte Spanabfuhr, verhindert Spänestau und Aufbauschneiden. Das Ergebnis ist eine exzellente Oberflächengüte, die Nachbearbeitung reduziert und die Bauteilqualität deutlich steigert.

Dank ihrer widerstandsfähigen Bauweise, der Hochdruckkühlung bis 200 bar und der präzisen, wiederholgenauen Wendschneidplattenklemmung bietet die Cool Xtreme Prätze höchste Prozessstabilität – selbst bei schwierig zu zerspanenden Werkstoffen wie Aluminium, Titan und Edelstahl.

Effizienz- und Wirtschaftlichkeitsvorteile

Verkürzte Zykluszeiten:

Eine Steigerung der Schnittdaten wird durch effiziente Kühlung und Späneabfuhr ermöglicht.

Höhere Werkzeugstandzeiten:

Thermische Stabilität verlängert die Werkzeuglebensdauer erheblich und senkt die Verbrauchskosten.

Minimierte Stillstandszeiten:

Benutzerfreundliches Spannsystem ermöglicht schnelle Werkzeugwechsel.

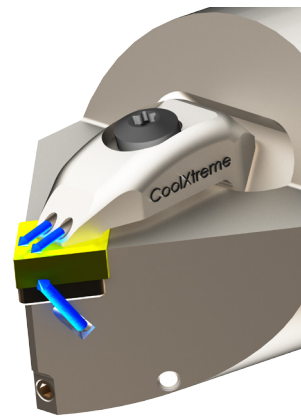

Höhere Standzeit



# CoolXtreme TECHNOLOGIE

Schneller Wendeplattenwechsel:

1. Durch lösen der Klemmschraube hebt sich die Spannpratze
2. Wendschneidplatte wechseln
3. Klemmschraube mit empfohlenen Drehmoment anziehen

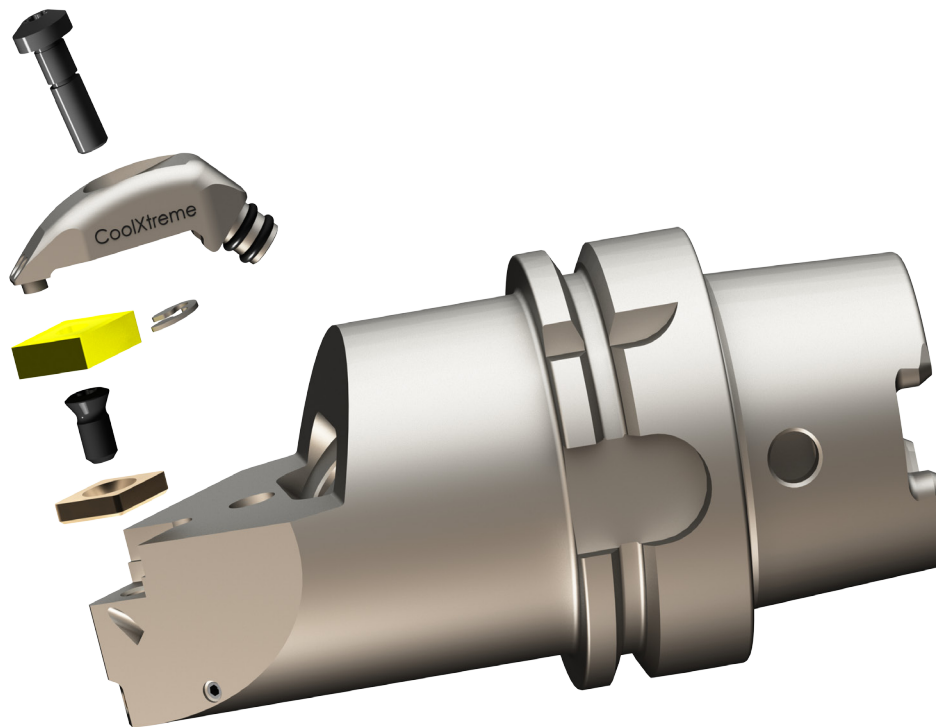

Schnittstellen & Kompatibilität	HSK-T40, HSK-T63 PSC-40, PSC-50, PSC-63 Wechselschneidköpfe für Bohrstanen
Kühlmitteldruck	bis 200 bar
Wendeplattenspannsystem	Doppelklemmung Typ D
Kühlmittelzufuhr	Direkt und punktgenau in die Zerspanungszone
Ausrichtungen	Neutral / links / rechts
Bauweise	Für extreme Beanspruchung ausgelegt. O-Ringe gewährleisten eine leckagefreie Kühlmittelzufuhr
Verfügbare Varianten	Standard / Schruppen / Schlichten

## Headquarters

# SCHAUBLIN

Switzerland 

**SCHAUBLIN SA**  
Rue de la Blancherie 9  
CH - 2800 Delémont

office.d@schaublin.ch  
+41 (0) 32 421 13 00  
www.schaublin.ch



# SWISS TOOLS®

Switzerland 

**SWISS TOOLS SYSTEMS AG**  
Wydenstrasse 28  
CH - 8575 Bürglen

info@swisstools.org  
+41 (0) 71 634 85 20  
www.swisstools.org



## Sales Offices

### Schaublin GmbH

Germany 

**SCHAUBLIN GMBH**  
Birkenweiherstr. 12  
63505 Langenselbold - Germany

info@schaublin.de  
+49 6184 93 27 20  
www.schaublin.de

### Schaublin USA, INC

United States 

**SCHAUBLIN USA, INC**  
One Tribology Center  
102 Willenbrock Road  
06478 Oxford, CT - United States

office@schaublin.com  
+1 215 672 33 90  
www.schaublin.ch

### RBC France SAS

France 

**RBC France SAS**  
9, Avenue du Canada  
Parc HIGHTEC, bâtiment LE MERIDIEN  
FR-91940 LES ULIS Cedex

info@rbcfrance.com  
+33 (0) 160 921 735  
www.rbcfrance.com

### Schaublin Shanghai

China 

**RBC SHANGHAI Rep. Office**  
Building T3, Room 1907, Raffles City  
1193 Changning Rd,  
China - 200051 Shanghai

schaublin-asia@schaublin.com  
+86 (0)21 5425 5184

美国滚子轴承公司上海代表处  
地址： 上海市长宁区长宁路1193号  
长宁来福士广场T 3-1907  
邮编： 200051

### India Office

India 

**Dodge Industrial India  
Private Limited**

Office no. 1&2, Casablanca,  
1st Floor, Opp Karishma Complex,  
Sangam Press Road,  
Kothrud, Pune 411038  
sales-india@schaublin.ch  
+91 9175138733  
www.schaublin.ch

Business card

Look to our complete portfolio